

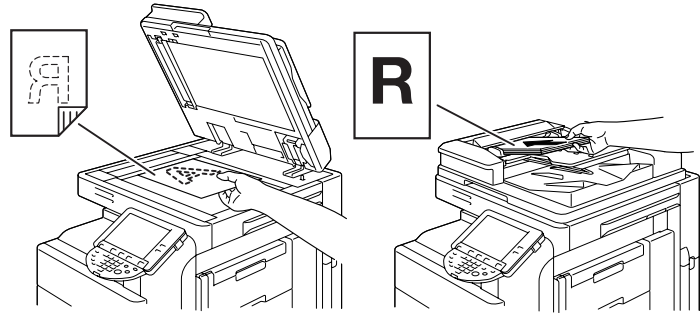

FUNCIONES BÁSICAS

Hacer una copia

1. Coloque los originales.



2. Indique el número de copias.

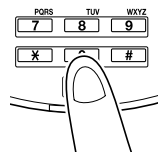

3. Pulse la tecla **INICIO**.



DETENER UN PROCESO DE COPIA

1. Pulse la tecla **STOP**.



BORRAR UN VALOR

1. Pulse la tecla **C**.

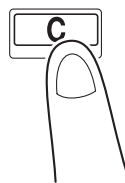

UTILIZAR LA MÁQUINA EL PANEL

Cambiar al modo BUZÓN FAX/ESCAN COPIA PANTALLA TÁCTIL

PANTALLA TÁCTIL (pantalla de funciones básicas)

CARGAR PAPEL EN LA BANDEJA 1 RELLENAR

1. Tire hacia fuera de la bandeja 1.
2. Coloque papel en la bandeja 1 (no supere la marca ▼).
3. Si coloca papel especial, cambie la selección de papel.

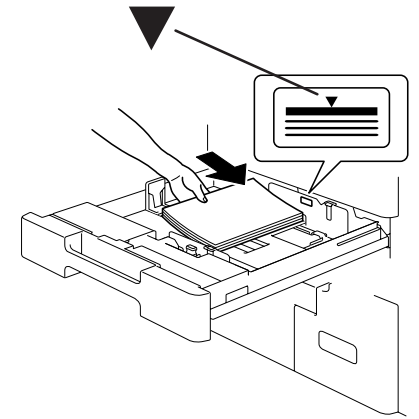

CAMBIAR LA SELECCIÓN DE PAPEL

1. Pulse **PAPEL** en la pantalla de funciones básicas.
2. Pulse **BANDEJA 1**.
3. Pulse **CAMBIAR AJUSTES BANDEJA**.



4. Indique la selección de papel que desee.
5. Pulse **OK**.



6. Pulse **OK**.



FUNCIONES BÁSICAS

ZOOM

1. Coloque los originales.
2. Pulse **ZOOM** en la pantalla de funciones básicas.
3. Seleccione la función que desee.
4. Pulse **OK**.
5. Pulse la tecla **INICIO**.

Reducir/aumentar automáticamente el tamaño del original según el tamaño del papel

Conservar el tamaño del original

Un poco más pequeño que el tamaño del original (los valores se pueden modificar*)

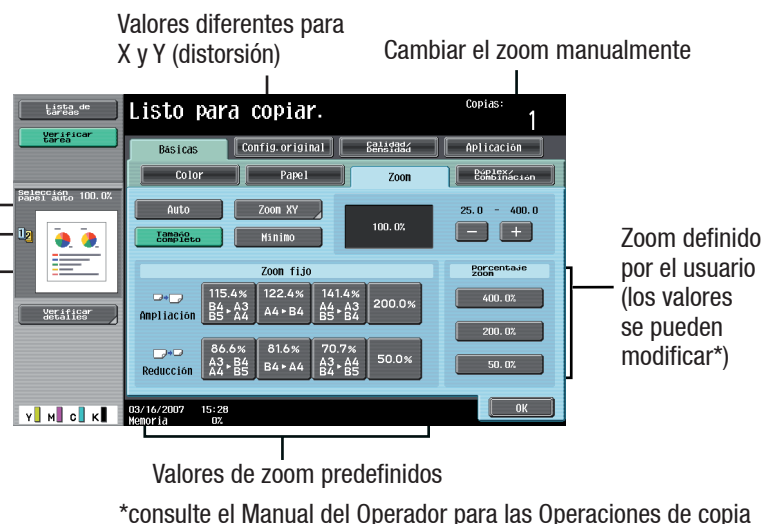

*consulte el Manual del Operador para las Operaciones de copia

FUNCIONES BÁSICAS

CALIDAD/DENSIDAD

1. Coloque los originales.
2. Pulse **CALIDAD/DENSIDAD**.
3. Seleccione el tipo de original.
4. Seleccione la función que desee.
5. Pulse **OK**.
6. Pulse la tecla **INICIO**.

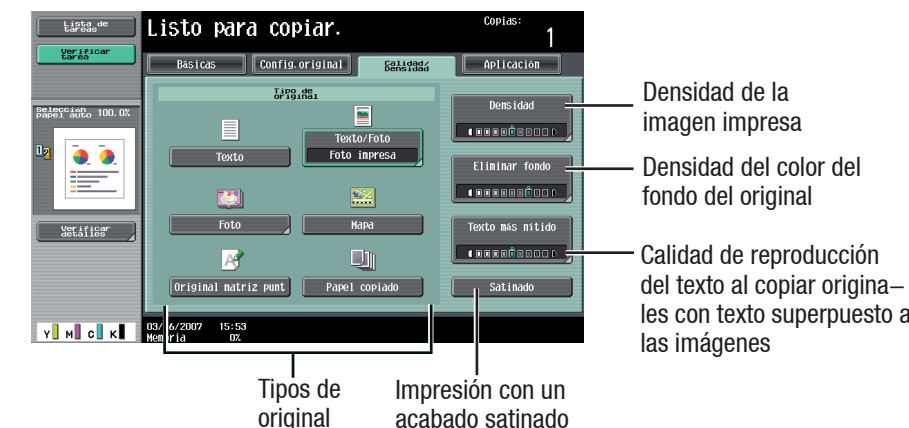

DÚPLEX

1. Coloque los originales.
2. Pulse **DÚPLEX/COMBINACIÓN** en la pantalla de funciones básicas.
3. Seleccione la función que desee.



4. Pulse **OK**.
5. Pulse la tecla **INICIO**.

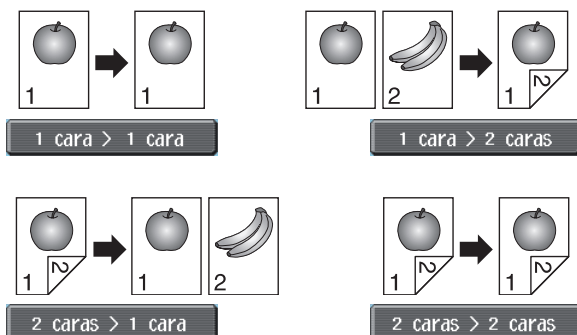

FUNCIONES DE APLICACIÓN

AJUSTE DE IMAGEN

1. Coloque los originales.
2. Pulse **AJUSTE DE IMAGEN** en la pantalla de aplicaciones.



3. Seleccione la función que desee.



4. Pulse **OK**.
5. Pulse la tecla **INICIO**.

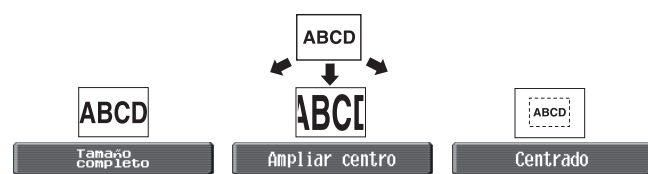

FUNCIONES DE ACABADO

ACABADO (sólo con unidad de acabado)

1. Coloque los originales.
2. Pulse **ACABADO** en la pantalla de funciones básicas.
3. Seleccione la función que desee.*



4. Pulse **OK**.
5. Pulse la tecla **INICIO**.

*las funciones disponibles dependen de la máquina/unidad de acabado

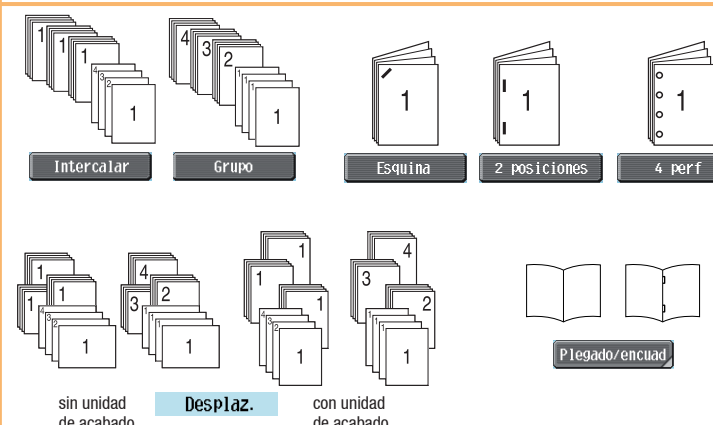

CREAR UN FOLLETO

1. Coloque los originales.
2. Pulse **ACABADO** en la pantalla de funciones básicas.
3. Pulse **PLEGADO/ENCUAD.**



4. Seleccione la función que desee.*

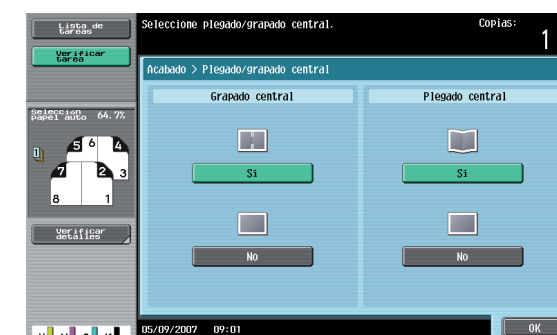

5. Pulse **OK**.
6. Pulse **OK**
7. Pulse la tecla **INICIO**.

*las funciones disponibles dependen de la máquina/unidad de acabado



OPERACIONES DE FAX

ENVIAR UN FAX (sólo con la opción de fax)

1. Coloque los originales.
2. Pulse la tecla **FAX/ESCAN** del panel.
3. Pulse **ENTR. DIRECTA**.
4. Pulse **FAX**.
5. Introduzca el número de fax.
6. Pulse **OK**.
7. Pulse la tecla **INICIO**.

Fax/Escan

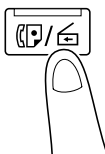

OPERACIONES DE ESCANEADO DE RED

ENVIAR DATOS A DESTINOS MÚLTIPLES

1. Coloque los originales.
2. Pulse la tecla **FAX/ESCAN** del panel.
3. Pulse **LIBRETA DIREC.**
4. Pulse la tecla de índice deseada y seleccione un destino.
5. Repita el paso 4 hasta seleccionar todos los destinos deseados.
6. Pulse la tecla **INICIO**.

Fax/Escan



OPERACIONES CON CARPETAS

GUARDAR EN CARPETA DE USUARIO

1. Coloque los originales.
2. Pulse **GUARDAR EN CARPETA DE USUARIO** en la pantalla de aplicaciones.



3. Pulse **CARPETA DE USUARIO**.
4. Seleccione la carpeta deseada.
5. Pulse **OK**.



6. Introduzca el nombre del documento.
7. Pulse **OK**.
8. Pulse **OK**.
9. Pulse la tecla **INICIO**.

IMPRIMIR DESDE CARPETA DE USUARIO

1. Pulse la tecla **BUZÓN** en el panel.
2. Seleccione entre Personal, Pública o Sistema.

Buzón



3. Seleccione la carpeta deseada. Introduzca una contraseña si es necesario.
4. Seleccione el documento deseado.



5. Pulse **IMPRIM.**
6. Especifique la configuración.
7. Pulse la tecla **INICIO**.

ESCANEAR A E-MAIL (Entrada directa)

1. Coloque los originales.
2. Pulse la tecla **FAX/ESCAN** del panel.
3. Pulse **ENTR. DIRECTA**.
4. Pulse **E-MAIL**.

Fax/Escan

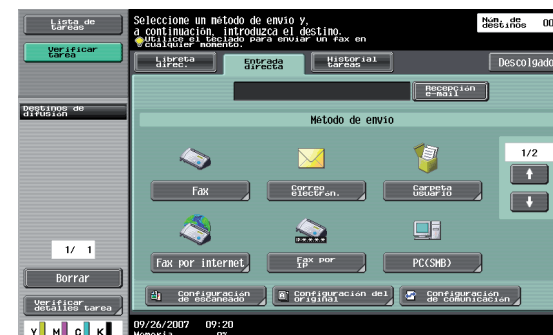

5. Introduzca la dirección de destino.

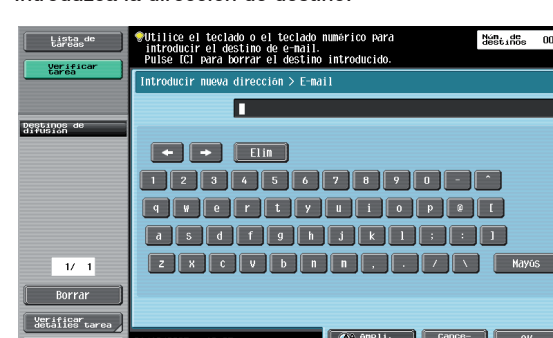

6. Pulse **OK**.
7. Pulse la tecla **INICIO**.

BUSCAR UNA DIRECCIÓN DE E-MAIL

1. Pulse la tecla **FAX/ESCAN** del panel.
2. Pulse **LIBRETA DIREC.**
3. Pulse **BUSCAR**.

Fax/Escan

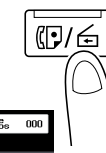

4. Pulse **BÚSQUEDA DETALLE**.
5. Pulse **NOMBRE** o **DIRECCIÓN**.

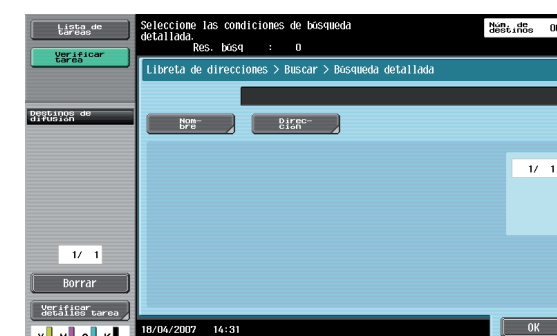

6. Introduzca una palabra clave.
7. Pulse **OK**.
8. Pulse **OK**.
9. Pulse **CERRAR**.